

Conti Lube II[®]



Für max. Verfügbarkeit Ihres Krupp
Hydraulikhammers



Conti Lube[®] II

Krupp Conti Lube Schmiersystem



Die starken Marken

Marathon®



ContiLube® II
Automatische
Schmiereinrichtung

Vorteile:

Die Automatische Schmiereinrichtung ContiLube ist auf dem Hammer montiert. Beim Wechsel vom Hammer auf ein anderes Trägergerät ist die automatische Schmieranlage immer beim Hammer. Somit muss nicht auf jedem Gerät eine Hammerschmieranlage installiert werden.

Krupp Conti Lube Schmiersystem



ContiLube® II

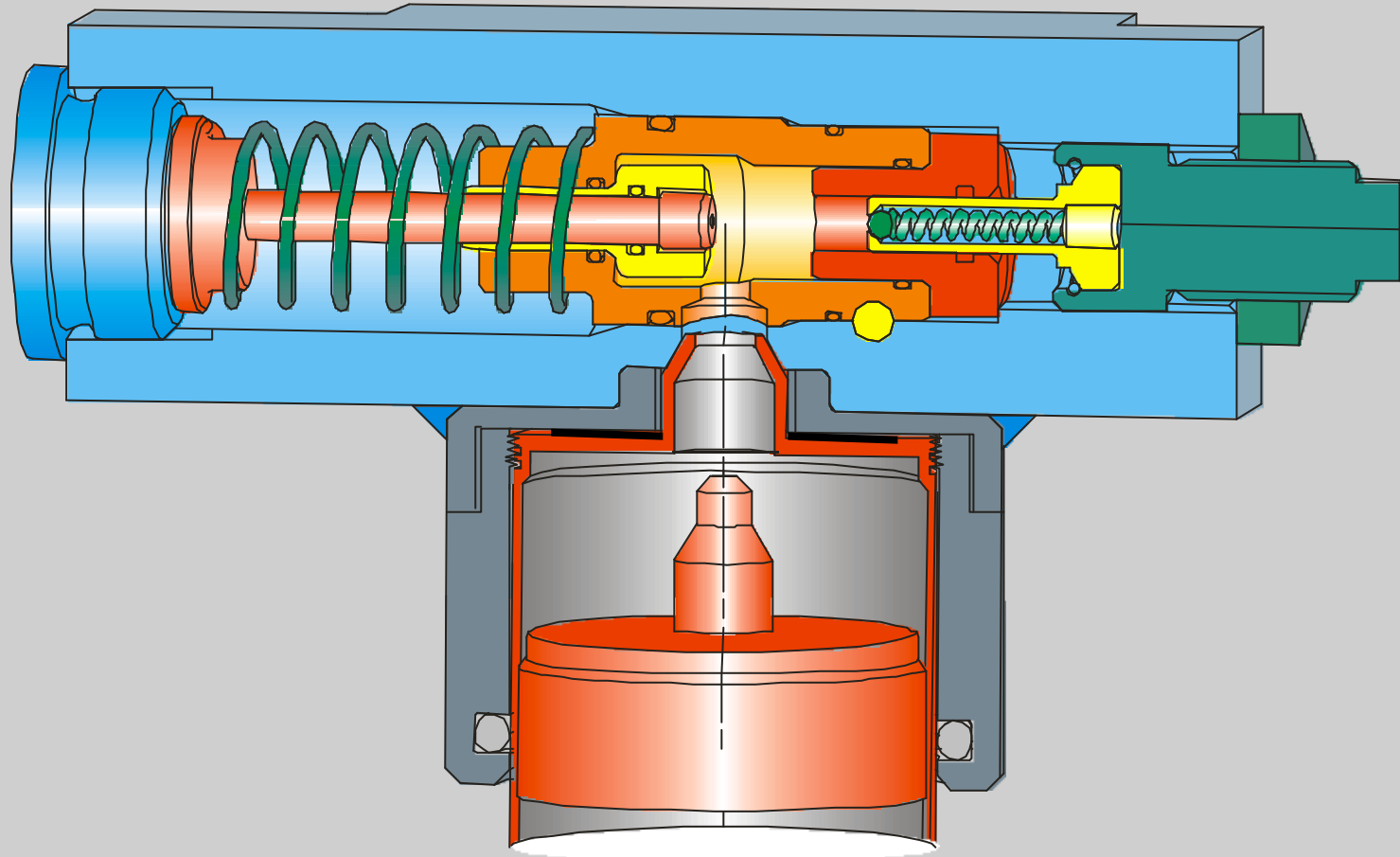

Krupp Conti Lube Schmiersystem



Die starken Marken

ContiLube® II

- Kompakte, selbstentlüftende Pumpe
- Direkt am Hammerkasten angebaut
- Anschlüsse geschützt im Hammerkasten
- Schneller und einfacher Kartuschenwechsel ohne Werkzeug (Schraubkartusche)
- Kartuschen weltweit verfügbar (Toleranzprobleme bei Nicht-Original Kartuschen)
- Kartuschen sind nachfüllbar
- Zum Patent angemeldet

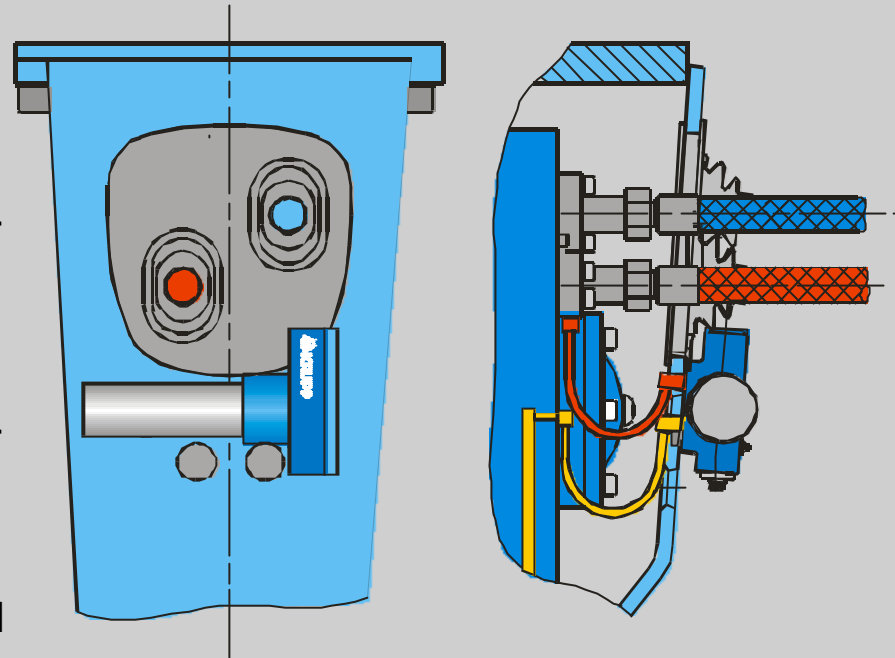

Krupp Conti Lube Schmiersystem



Die starken Marken

ContiLube® II

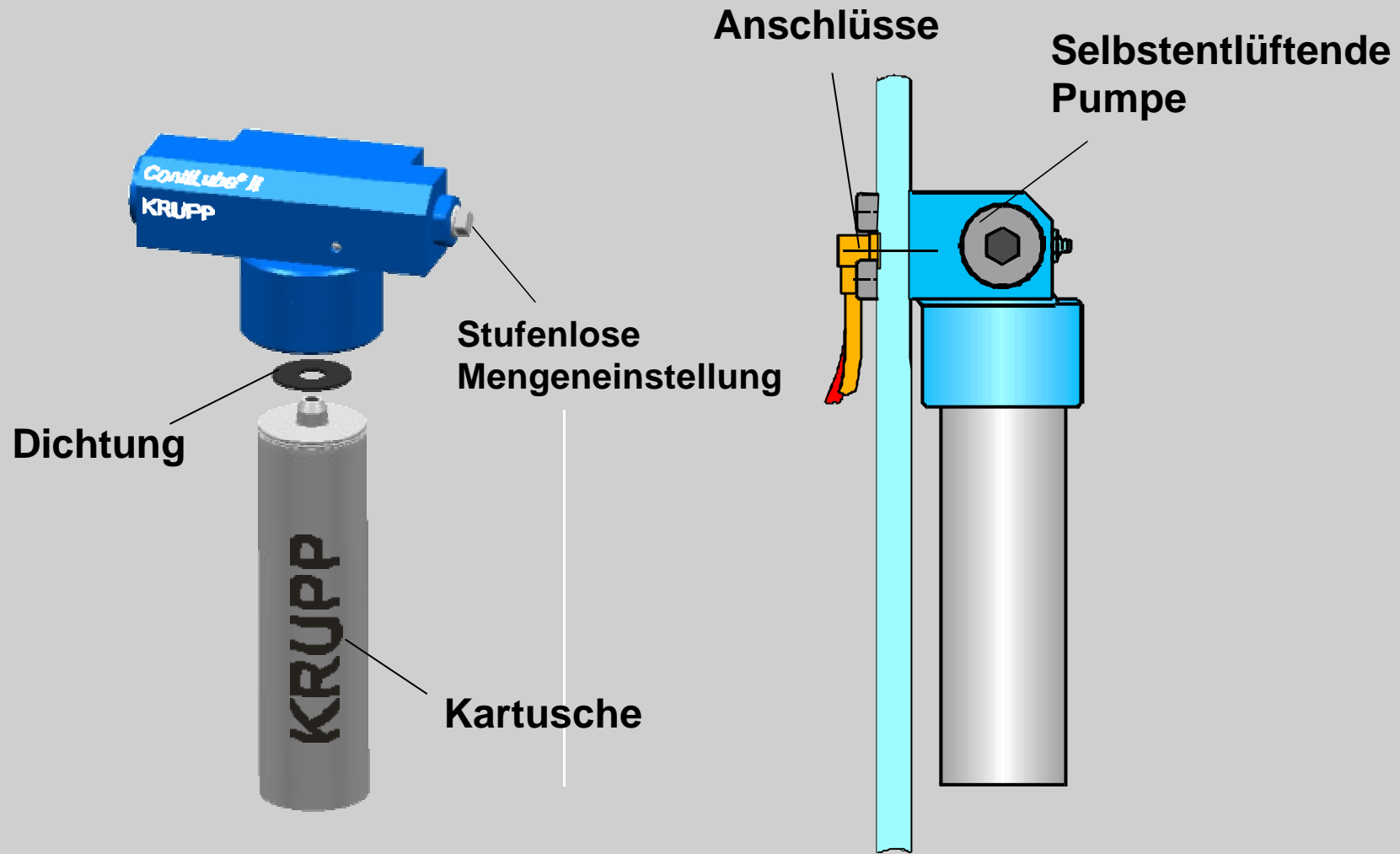

Krupp Conti Lube Schmiersystem



Die starken Marken

ContiLube® II

Luftförderung

1. Ansaugphase

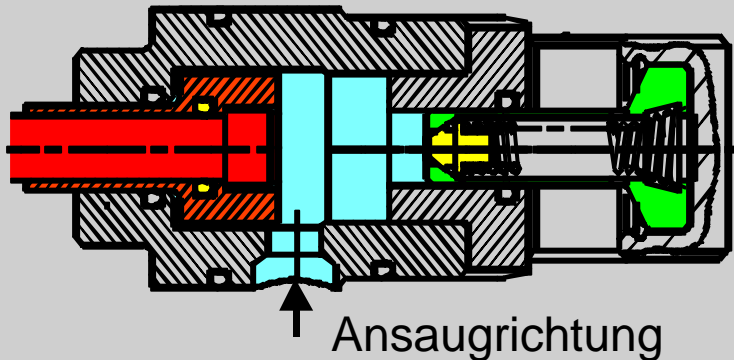

2. Komprimierungsphase Beginn

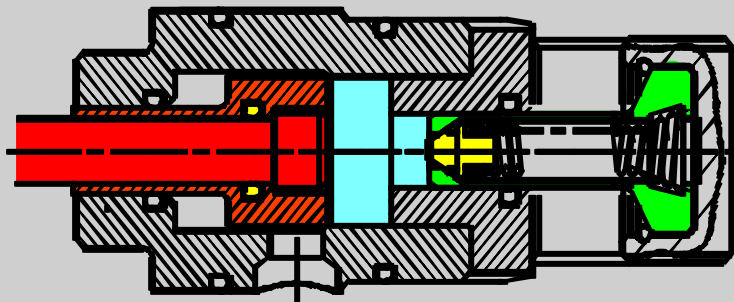

3. Komprimierungsphase Ende

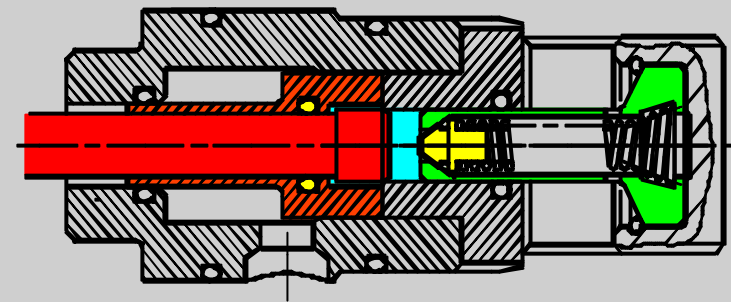

4. Förderphase

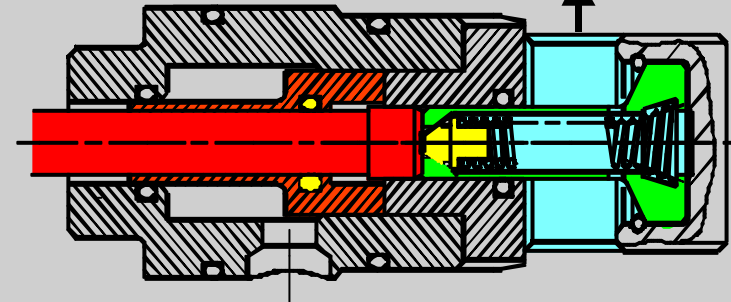

Krupp Conti Lube Schmiersystem



Die starken Marken